

Specyfikacja pojazdu 1/3

Samochód bazowy: 1,5 I TSI EU6 84 kW / skrzynia biegów: manualna/ 2755 mm **SBBTQ4** **cena brutto**

Cena katalogowa 118 916,40 zł

Opcje dodatkowe/ wymagane

Zmodyfikowana oś tylna: stabilizator oraz amortyzatory	P4W	664,20 zł
Felgi stalowe czarne 6.5J x 16 z oponami 205/60 R16 96H XL	ZCJ	0,00 zł
Przygotowanie do siedzeń w 3 rzędzie	ZJ5	1 672,00 zł
Zestaw naprawczy (kompresor ze środkiem uszczelniającym); Bez koła zapasowego	1G8	-319,80 zł

Opcje dodatkowe/ rekomendowane

Lakier metalizowany	8E8E	3 394,80 zł
Alarm antywłamaniowy z wł. zasilaniem, funkcją dozoru wnętrza i zabezp. przed odholow	7AL	1 980,38 zł
Czujniki parkowania w przednim i tylnym zderzaku	7X2	2 952,00 zł
2 gniazdka USB C w konsoli centralnej, 2gniazdka USB C w cz. pasażerskiej/ konsola śr.	U9C	0,00 zł
Kod sterujący	F0C	0,00 zł
Klimatyzacja automatyczna Climatronic, 2 strefy, filtr antyalergenowy	9AK	3 665,40 zł
Oświetlenie LED do czytania w przestrzeni pasażerskiej oraz lampka LED przy tylnej klapie	9CM	258,30 zł
Kamera cofania	KA2	1 549,80 zł
Konsola środkowa z regulowanym podłokietnikiem oraz 2 uchwytami z przodu do napojó	3D7	1 463,70 zł
Szyby przyciemniane w przedziale pasaż.-ładunk. + kabina kierowcy	QC1	1 217,70 zł
Dywaniki materiałowe z przodu i z tyłu [OTD] 516,60 PLN	OTD	516,60 zł

Opcje wymagane 2 016,40 zł

Opcje rekomendowane 16 998,68 zł

Ogółem opcje dod. 19 015,08 zł

Cena samochodu bazowego z opcjami dodatkowymi 137 931,48 zł



Obecnie opcja restrykcyjna, mająca duży wpływ na bezpieczeństwo podczas manewrów. Montaż zamienników producentów zew. nie jest kompatybilny z systemem fabrycznym radio/ wyświetlacz.

Obecnie opcja restrykcyjna!
Wyposażenie ma wpływ na bezpieczeństwo podczas manewrowania.



Samochody
Dostawcze

Specyfikacja pojazdu 2/3

Samochód bazowy: 1,5 I TSI EU6 84 kW / skrzynia biegów: manualna/ 2970 mm **SBJTQ4** **cena brutto**

Cena katalogowa 130 970,40 zł

Opcje dodatkowe/ wymagane

Zmodyfikowana oś tylna: stabilizator oraz amortyzatory **P4W** 664,20 zł

Rezygnacja z siedzeń w 3 rzędzie (przygotowanie do siedzeń) **ZJ4** -1 439,10 zł

Zestaw naprawczy (kompresor ze środkiem uszczelniającym); bez koła zapasowego **1G8** -319,80 zł

Opcje dodatkowe/ rekomendowane

Lakier metalizowany **8E8E** 3 394,80 zł

Alarm antywłamaniowy z wł. zasilaniem, funkcją dozoru wnętrza i zabezp. przed odhol. **7AL** 1 980,38 zł

Czujniki parkowania w przednim i tylnym zderzaku **7X2** 2 952,00 zł

2 gniazdka USB C w konsoli centralnej, 2 gniazdka USB C w cz. pasażerskiej/ konsola śr. **U9C** 0,00 zł

Kod sterujący **F0C** 0,00 zł

Klimatyzacja automatyczna Climatronic, 2 strefy, filtr antyalergenny **9AK** 3 665,40 zł

Oświetlenie LED do czytania w przestrzeni pasażerskiej + lampka LED przy tylnej klapie **9CM** 258,30 zł

Kamera cofania **KA2** 1 549,80 zł

Konsola środk. z regulowanym podłokietnikiem oraz 2 uchwyty z przodu do napojów **3D7** 1 463,70 zł

Szyby przyciemniane w przedziale pasaż. -ładunk. + kabina kierowcy **QC1** 1 217,70 zł

Opcje wymagane -1 094,70 zł

Opcje rekomendowane 16 482,08 zł

Ogółem opcje dodatkowe 15 387,38 zł

Cena samochodu bazowego z opcjami dodatkowymi **146 357,78 zł**



Obecnie opcja restrykcyjna, mająca duży wpływ na bezpieczeństwo podczas manewrów. Montaż zamienników producentów zew. nie jest kompatybilny z systemem fabrycznym radio/ wyświetlacz.

Obecnie opcja restrykcyjna!
Wyposażenie ma wpływ na bezpieczeństwo podczas manewrowania.



Samochody
Dostawcze

Specyfikacja pojazdu 3/3

2,0 I TDI SCR 110 kW / skrzynia biegów: 6-biegowa manualna rozstaw osi: 3000 mm SHBSF1 cena brutto

Cena katalogowa 193 872,60 zł

Opcje dodatkowe/ rekomendowane

Lakier metalizowany	8E8E	4 501,80 zł
Alarm antywłamaniowy z wł. zasilaniem, funkcją dozoru wnętrza i zabezp. przed odhol.	Z4H	1 857,30 zł
Czujniki parkowania w przednim i tylnym zderzaku	7X2	3 271,80 zł
Klimatyzacja automatyczna Climatronic, 2 strefy, filtr antyalergenowy	9AK	5 694,90 zł
Kamera wspomagająca cofanie Rear Assist	KA1	1 500,60 zł
Manualna regulacja podparcia odcinka lędźwiowego dla foteli w kabinie kierowcy	7P4	282,90 zł
Fotele w kabinie kierowcy z regulacją wysokości [3L3]	3L3	282,90 zł
Podłokietniki dla foteli w kabinie kierowcy	4S1	1 045,50 zł
Szyby termoizolacyjne w kabinie kierowcy, przyciemniane w cz. pasażerskiej/ładunk,	QL5	2 103,30 zł
2 dywaniki gumowe z przodu i z tyłu	0TJ	233,70 zł

Opcje dodatkowe/ rekomendowane 20 774,70 zł

Przykładowa cena samochodu bazowego z opcjami dodatkowymi 214 647,30 zł

Obecnie opcja restrykcyjna, mająca duży wpływ na bezpieczeństwo podczas manewrów. Montaż zamienników producentów zew. nie jest kompatybilny z systemem fabrycznym radio/ wyświetlacz.

Obecnie opcja restrykcyjna!
Wyposażenie ma wpływ na bezpieczeństwo podczas manewrowania.



Samochody
Dostawcze

Galeria 2/3



Homologacja II etapu: e4*2018/858*00031*00

Producent: AMF-Brunns GmbH & Co. KG | VW AG certificate (UBB/ LONO)

Prezentowany samochód jest pojazdem demonstracyjnym firmy zabudowującej.

Galeria 3/3



Samochody
Dostawcze

Zakres i elementy przebudowy

Pojazdy z wbudowanymi częściami specjalnymi 2/2

P4V / P4W

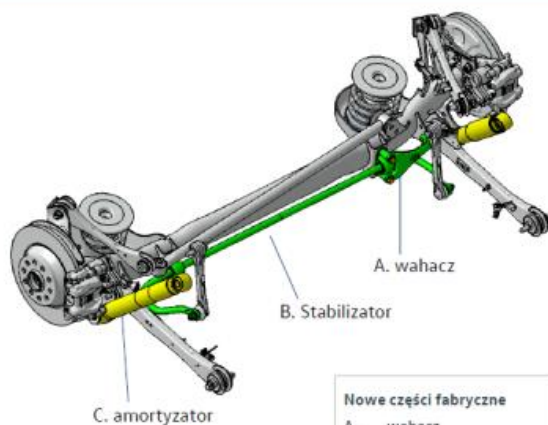

Nowe części fabryczne

- A. wahacz
- B. 1x nowy stabilizator
- C. 2x nowy amortyzator

+

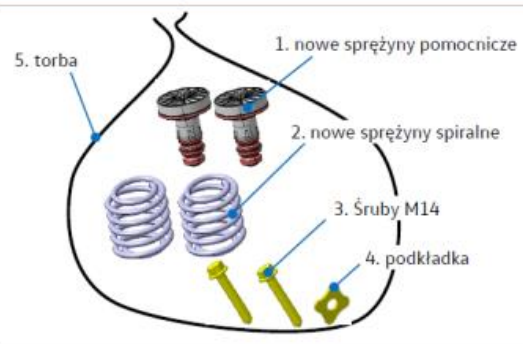

Zestaw modernizacyjny

1. 2x nowe sprężyny pomocnicze 2K7.511.357
2. 2x nowe sprężyny spiralne
3. 2x N.107.708.01 śruby M14 do przykręcenia wahacza
4. 1x 1K0.505.193 - podkładka
5. 1x torba 2K7.601.705

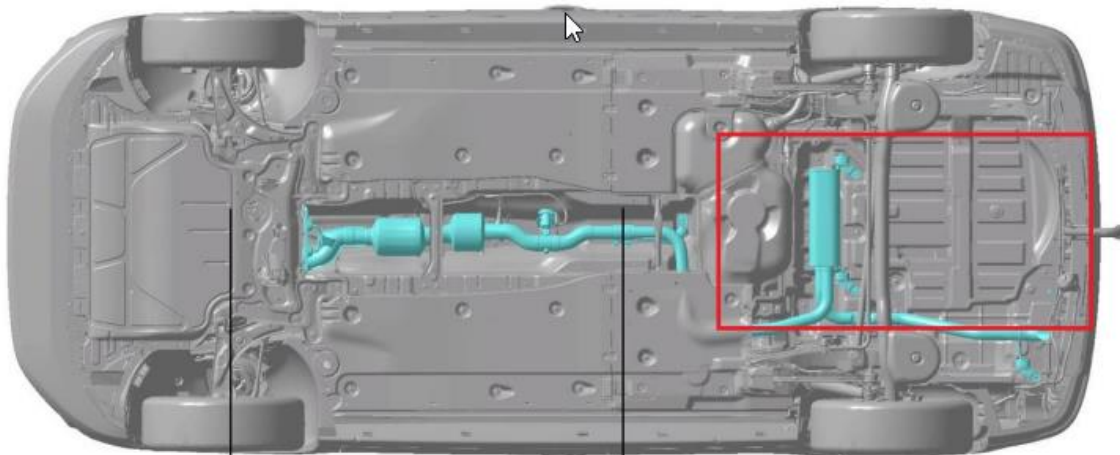
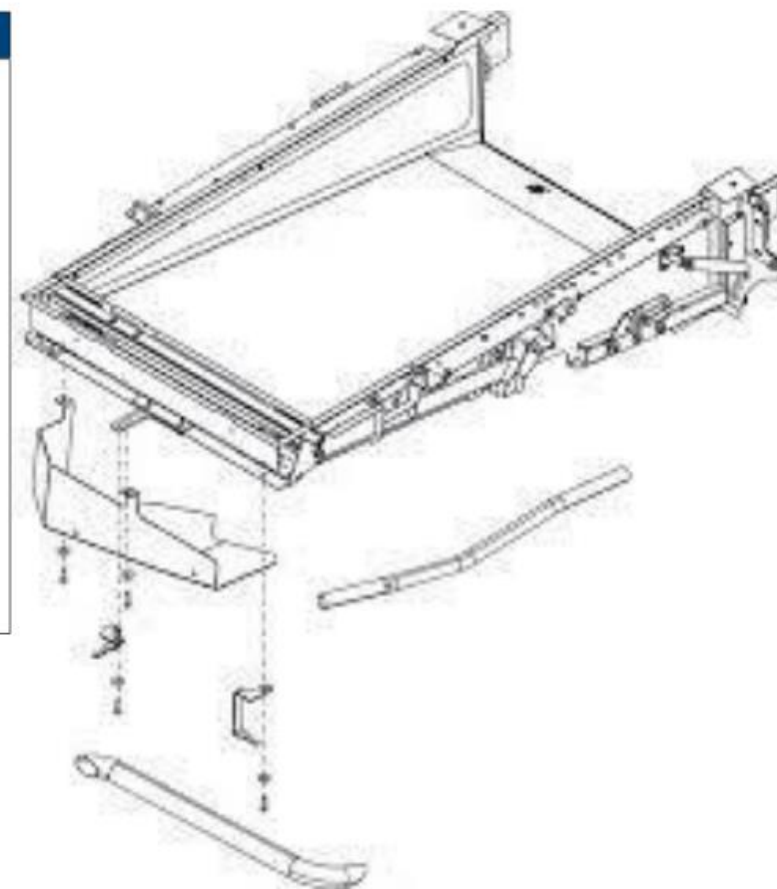

Samochody
Dostawcze

**ZABUDOWA –
WYTYCZNE TECH.,
SPECYFIKACJA,
MODYFIKACJA**

Zabudowa Caddy5 – wykonawcą jest firma Waldi z siedzibą w Piotrkowie Trybunalskim, która jest przedstawicielem handlowym firmy Bar Cargolift / AMF Bruns GmbH, posiadającej homologację II etapu oraz pozytywną opinię VW AG (LONO / UBB).

Konfiguracja specyfikacji Caddy5 wymaga:

dla wersji krótkiej (SBBTQ4):

- zmodyfikowanej osi tylnej, stabilizator oraz amortyzatory [P4W]
- rezygnacji z koła zapasowego [1G8],
- przygotowania do III rzędu foteli [ZJ5],
- braku haka holowniczego,
- wykluczenia opcji 4Motion,

dla wersji Maxi (SBJTQ4):

- zmodyfikowanej osi tylnej, stabilizator oraz amortyzatory [P4W],
- rezygnacji z siedzeń w 3 rzędzie (przygotowanie do siedzeń) [ZJ4],
- rezygnacji z koła zapasowego [1G8],
- braku haka holowniczego,
- wykluczenia opcji 4Motion.

Fabryczna modyfikacja tylnej osi [ww. opcja P4W] zawiera:

- inny stabilizatora oraz wahacz,
- inne amortyzatory oraz sprężyny.

Zabudowa obejmuje gruntowną modyfikację pojazdu bazowego w zakresie:

- układu paliwowego (w wersji Caddy5 Maxi zawiera wymianę zbiornika paliwa),
- układu wydechowego,
- wycięcia podłogi w tylnej części pojazdu,
- zmiany konstrukcyjnej zderzaka tylnego (cięcie),
- przeprojektowania instalacji czujników parkowania (jeżeli są w wyp. fabrycznym).

Nie rekomendujemy zlecania do zabudowy samochodów placowych – bez ww. opcji fabrycznych – kiedy zestaw [P4W] zakupiony jako część zamienna, montowany jest w firmie zabudowującej, bowiem to rozwiązanie będzie generować szereg trudności związanych z ewentualnymi naprawami gwarancyjnymi.

Zabudowa T6.1 – wykonawcami są firmy:

- AMZ Kutno (homologacja II etapu, LONO),
- Carpol (homologacja II etapu).

Zabudowa nie wymaga specjalnej konfiguracji pojazdu bazowego.

Dane kontaktowe wszystkich firm zabudowujących znajdziecie Państwo na platformie:

<https://mossvgp.vw-group.pl>

Jakiegolwiek innej modyfikacje są indywidualnie omawiane i kontaktujemy się wtedy z firmą wykonującą zabudowę.